

# Reglement Trekkertrek Noord-Limburg 2024

*De wedstrijd start op zaterdag 27 juli om 12.00 uur, er wordt niet gewacht op laatkomers! Op tijd komen is de boodschap...*

## Algemeen

1. Bestuurders van een voertuig mogen niet onder invloed van alcohol of drugs zijn.
2. Op het evenementen-terrein dient stapvoets gereden te worden.
3. Een bestuurslid van GK-Neerpelt heeft in het kader van de trekwedstrijd altijd gelijk.
4. Elk geschil betreffende het niet voldoen aan het reglement en/of het in betwiste van een wedstrijd uitslag kan de organisatie zich beroepen op het diskwalificeren van de deelnemer.
5. De wedstrijd heeft GEEN proeftrek. Zowel eerste als tweede trekpoging zullen zijnde met een optelling resulteren in de uiteindelijk behaalde eindafstand.

## Het trekkend voertuig

Onder het trekkend voertuig wordt verstaan zowel tractoren, trucks, auto's en jeeps evenals voor grasmaaiers.

1. Een voertuig mag niet voorzien worden van banden met stalen kammen, kettingen of iets dergelijks. De rubberbanden mogen niet opgesneden zijn. Uitzondering hierop vormen de sportreeksen waarbij de banden wel mogen opgesneden zijn. Dubbellucht is niet toegelaten.
2. Een voertuig mag niet breder zijn dan 3 m, met uitzondering van de deelnemers in de vrije klasse.
3. Een voertuig wordt gewogen met de deelnemende chauffeur (de organisatie kan desgevallend overgaan naar een tolerantie van 100kg en enkel als het ballastgewicht niet deelbaar is). De plaatselijke weegbrug geldt als juist gewicht. Na de weging mag de trekker op geen enkele wijze verzwaard worden. Na de weging mag er niet aan de tractor gesleuteld worden.
4. Een voertuig mag ballastgewichten hebben mits:
  - a. Deze geen gevaar mogen opleveren voor de bestuurder en de sleepwagenbemanning.
  - b. Deze vast en niet beweegbaar aan het voertuig bevestigd zijn.
  - c. Deze niet meer dan 40 cm achter de lifthaken uitsteken. Voor de standaardklasse 12 tot 22 ton kan hier in overleg met de organisatie een uitzondering op gemaakt worden.
  - d. Deze niet hoger dan de achterspatborden bevestigd zijn.
  - e. Er een ruimte van minimaal 30 cm hoog en 15 cm breed recht boven de trekhaak vrij van elk obstakel en goed bereikbaar zijn.
  - f. Deze bevestigd zijn zodanig dat het voertuig op een veilige manier over de weegbrug kan rijden.
5. Een voertuig mag niet voorzien zijn van (injectie of toevoeging van) andere brandstof dan diesel (volgens EN 590 norm). Uitzondering hierop zijn de sportreeksen en jeeps, hiervoor gelden andere bijkomende veiligheidseisen.
6. Een voertuig moet een degelijke veiligheidsbeugel of veiligheidscabine hebben.
7. Een voertuig moet BA(België) – WA+(Nederland) verzekerd zijn en deze polis dient een clausule voor deelname aan 'pulling-wedstrijden' te bevatten. De deelnemer moet dit aan de organisatie kunnen aantonen.

8. Een voertuig mag het terrein niet onnodig beschadigen en op het terrein niet te hard rijden (max. 5 km/uur). Men kan voor de veroorzaakte schade aansprakelijk gesteld worden.
9. Een voertuig moet een degelijke trekhaak hebben die:
  - a. Een inpikoog heeft van minimaal 75 mm en maximaal 5 cm verwijderd is van het achterste punt van de trekhaak
  - b. Een aankoppelhoogte heeft die niet hoger is als gesteld voor betreffende klasse (zie verder).
  - c. Geen topstang verbinding heeft met een punt boven het hart van de achteras.
  - d. In alle richtingen spelingvrij is gemonteerd. Deze mag dus niet scharnieren tijdens de trekpoging
  - e. Minimaal 45 cm vanaf het hart van de achteras waar de ketting aangehaakt wordt voor tractoren.
  - f. Indien er sprake is van voorasvering, wordt er gemeten in de laagste stand van de voorasvering.
  - g. Bij het gebruik van een losse ring of topschalm aan de vaste trekhaak, wordt de lengte en hoogte van de vaste trekhaak gehanteerd, dus wordt er gemeten zonder de aanwezigheid van de ring of topschalm.



*Figuur 1: Meetmethode*

- h. De ketting dient verticaal ingehaakt te kunnen worden.
- i. De **trekhaakhoogte** bedraagt 50 cm voor reeksen tot en met 6,5 ton en 60 cm voor deelnemers die meer wegen dan 6,5 ton. Dit wordt gemeten vanaf de grond. Een organisatie kan hiervan afwijken.

- j. Een ruimte van 150 mm breed en 300 mm hoog boven de trekhaak dient vrij te blijven van elk obstakel (inclusief gewichten en steigerbegrenzers) voor gemakkelijk aan- en afkoppelen aan de sleepwagen.
  - k. Er mag maar één trekhaak aanwezig zijn.
10. Een voertuig moet aan de voorkant een aanhaakpunt hebben i.v.m. wegslepen.
  11. Een voertuig moet voorzien zijn van goed werkende remmen.
  12. Een voertuig mag enkel draaien indien de bestuurder zich op de bestuurdersplaats bevindt. De bestuurder mag zijn bestuurdersplaats van het voertuig pas verlaten nadat de motor volledig tot stilstand gebracht werd.
  13. Tijdens het rijden mag enkel de bestuurder zich op het voertuig bevinden.
  14. Een voertuig die voorzien is van een turbo zonder geluidsdemper moet een uitlaat hebben die voorzien is van een kruis.
  15. Een voertuig mag slechts eenmaal in dezelfde klasse deelnemen.
  16. Indien er een voorziening is voor een passagier, is deze toegelaten mits deze mee gewogen wordt en enkel voor kinderen onder de 12 jaar.
  17. Het volgnummer dat je ontvangt bij inschrijven moet duidelijk langs 2 zijde zichtbaar zijn. Er mag tijdens de trek maar één volgnummer zichtbaar zijn.

## Indeling van de tractorreeksen en specifieke reglementering

### Standaardtractoren

Voor standaardtractoren gelden volgende regels:

1. De tractor moet een standaard landbouw- of fabriekstractor zijn zonder wijzigingen. Bij twijfel door de wedstrijdjury is het de deelnemer die moet bewijzen dat de tractor een ongewijzigd is.
2. De complete hefinrichting en standaard aftakas moeten aanwezig zijn.
3. De banden mogen niet opgesneden zijn. Dubbel lucht, stalen kammen of kettingen op de banden zijn niet toegestaan.
4. De maximale breedte is 3 meter. Vrije landbouwklasse mag breder zijn, mits veilig.
5. Mag niet voorzien zijn van (injectie of toevoeging) andere brandstof dan diesel, uitzondering hierop vormen de nieuwe generatie tractoren met toevoeging van Ad Blue.
6. Alle onderdelen van de tractor dienen deugdelijk vast te zitten (accu, wielen, gewichten). Gewichten los in de cabine is niet toegestaan.
7. Originele motorkappen met merk en type aanduiding zijn verplicht.
8. Het toerental van de tractor mag niet meer dan 2700 omw./min. Zijn.
9. De tractor mag geen overmatige rookontwikkeling maken en niet optoeren bij de start.
10. De indeling in reeksen gebeurt door elke organisatie afzonderlijk, tenzij de wedstrijd deel uitmaakt van een specifieke competitie, dan worden deze reeksen aangehouden.
11. Tractoren met de uitlaatbuis recht bovenop de turbo moeten voorzien zijn van een kruis in de uitlaat tenzij de originele demper gebruikt wordt.
12. Alle tractoren in de landbouwklasse dienen een originele koppeling te hebben en bezitten geen vorm van meerplaatskoppelingen.

## Boerensporttractoren

Voor Boerensporttractoren gelden volgende regels:

1. De tractor moet voorzien zijn van de standaard achterbrug, de standaardbehuizing van de versnellingsbak en een standaard motorblok. Deze combinatie moet geleverd zijn in een standaard landbouwtractor. Het voorfront dient origineel te zijn. Er mag maximaal 1 turbo aanwezig zijn.
2. De motor origineel zijn en mag niet opgeliterd zijn.
3. De brandstofpomp mag bij alle tractoren een Bosch A en CAV Minimec (Simms) zijn of moet uiterlijk origineel zijn. P-pompen, Bosch MW-pompen of licenties daarvan zijn alleen toegestaan mits origineel op de tractor geleverd. Motor met pomp bepaald immers het type tractor.
4. De in- en uitlaatspruitstukken mogen niet merkvreemd zijn, de voet aanpassen mag echter wel.
5. Tussen de motor en het koppelingshuis is een tussenplaat toegestaan, mits deze standaard op de trekker aanwezig is.
6. De aandrijflijn bestaande uit motor, koppelingshuis, versnellingsbak en achterbrug, moeten aan elkaar passen zonder tussenplaten, flenzen of aangelaste delen.
7. De turbo moet op de originele plaats zitten.
8. Een intercooler alsook waterinjectie zijn verboden. Intercooler enkel toegestaan mits origineel op de tractor geleverd.
9. De brandstof moet diesel zijn.
10. Opgesneden banden zijn verboden.
11. De hefinrichting dient aanwezig te zijn (eventueel zonder hefarmen).
12. Zichtbare turbo's van tractoren moeten afgeschermd worden met minimaal 2 mm plaatstaal.
13. Tractoren die gebruik maken van een turbo, dienen zo kort mogelijk bij de turbo in de uitlaat 2 bouten M10 (8.8), kruislings op een zichtbare plaats door de uitlaatpijp gemonteerd te hebben. Indien de luchtinlaat naar de zijkant is gericht moet ook hierin een kruis van gemonteerd worden. Indien de uitlaatpijp groter is dan 90 mm moet er 2 bouten M10 kruislings en 45° gedraaid t.o.v. van het eerste kruis geplaatst worden. De bevestiging van de bouten dienen vast te zitten aan de turbo.
14. Het toerental van de tractor mag niet meer dan 2700 omw./min. zijn.
15. Een heupgordel is verplicht.
16. Een noodstop is verplicht waarvoor geldt dat de noodstop:
  - a. zich aan de achterzijde in het midden van het voertuig te bevinden, met een maximum van 15 cm uit het midden naar alle richtingen, recht boven het aanhaakpunt op een hoogte van 120 cm boven het aanhaakpunt.
  - b. De luchtinlaat af te sluit, zodanig dat de motor geen toeren en geen vermogen meer kan op bouwen.
17. De indeling in reeksen gebeurd door elke organisatie afzonderlijk, tenzij de wedstrijd deel uitmaakt van een specifieke competitie, dan worden deze reeksen aangehouden.

## Sporttractoren

Voor sporttractoren (sport-, supersport- en megasporttractoren) gelden volgende regels:



1. De tractor moet voorzien zijn van de standaard achterbrug, de standaardbehuizing van de versnellingsbak en een standaard motorblok. De tractor mag zijn voorzien van maximaal 1 turbo.
2. De motor moet uiterlijk origineel zijn.
3. Tussen de motor en het koppelingshuis is een tussenplaat toegestaan, mits deze standaard op de trekker aanwezig is.
4. De aandrijflijn bestaande uit motor, koppelingshuis, versnellingsbak en achterbrug, moeten aan elkaar passen zonder tussenplaten, flenzen of aangelaste delen.
5. De turbo (maximaal 1 druktap/turbo), het inlaatspruitstuk en de brandstofpomp zijn vrij te bepalen.
6. Een intercooler is toegestaan.
7. De brandstof moet diesel zijn.
8. De banden mogen opgesneden zijn.
9. Het aanhaakpunt mag maximaal 50 cm hoog zijn, gemeten vanaf de grond.
10. Turbo's van tractoren moeten afgeschermd worden met minimaal 2 mm plaatstaal.
11. Tractoren die gebruik maken van een turbo, dienen zo kort mogelijk bij de turbo in de uitlaat 2 bouten M10 (8.8), kruislings op een zichtbare plaats door de uitlaatpijp gemonteerd te hebben. Indien de luchtinlaat naar de zijkant is gericht moet ook hierin een kruis van gemonteerd worden. Indien de uitlaatpijp groter is dan 90 mm moet er 2 bouten M10 kruislings en 45° gedraaid t.o.v. van het eerste kruis geplaatst worden. De bevestiging van de bouten dienen vast te zitten aan de turbo.
12. Het toerental van de tractor mag niet meer dan 3000 omw./min. zijn.
13. Een heupgordel is verplicht.
14. Een noodstop is verplicht waarvoor geldt dat de noodstop:
  - a. Zich aan de achterzijde in het midden van het voertuig te bevinden, met een maximum van 15 cm uit het midden naar alle richtingen, recht boven het aanhaakpunt op een hoogte van 120 cm boven het aanhaakpunt.
  - b. De luchtinlaat af te sluit, zodanig dat de motor geen toeren en geen vermogen meer kan op bouwen.
15. Een dodemansgashendel is verplicht en dient zo te werken dat bij meer gas de hendel naar voren moet worden gedrukt.
16. Afscherming van het koppelingshuis d.m.v. staalplaten met een dikte van 10 mm, of een goedgekeurde schervendeken (keuringsmerk dient op de deken te staan of een keuringsbewijs dient op verzoek voorgelegd te kunnen worden). Vanaf 5 cm voor het vliegwiel tot 10 cm na de druklager.
17. De indeling in reeksen gebeurt door elke organisatie afzonderlijk, tenzij de wedstrijd deel uitmaakt van een specifieke competitie, dan worden deze reeksen aangehouden en gelden ook de technische reglementen van de competitie in kwestie.
18. Niet verplicht maar wel aangeraden voor (mega/super) sporttractoren:
  - a. Afscherming van de versnellingsbak
  - b. Montage van stalen vliegwielen
  - c. Montage van 2 chassisbalken, van achteras tot aan motorblok en op 3 plaatsen bevestigd.
  - d. Dragen van brandwerende kleding
  - e. Dragen van een veiligheidshelm.
  - f. Brandblusser op de tractor (min. 1.5 kg)

- g. Rolkooi, indien dit aanwezig zijn punten 3, 4 en 5 verplicht.
- h. Wit licht achteraan en eventueel een zoemer, die ingeschakeld worden bij het nemen van de achteruitrijdersnelling.

### Jeeps

1. Deze dienen voorzien te zijn van een goed bevestigde trekhaak met een maximale hoogte van 70 cm.
2. Indien de trekhaakhoogte zich tussen de 50 cm en 70 cm bevindt en het om een voertuig gaat dat niet ingeschreven werd op de openbare weg, dan dient het voertuig over steigerbegrenzers te beschikken.
3. De gewichten goed bevestigd zijn. Er mogen geen gewichten los in de cabine liggen.
4. Gewichten mogen vooraan aan het voertuig bevestigd zijn met als maximum 70cm gemeten vanaf de grill van de motorkap.
5. Er mogen zich slechts het aantal personen in de jeep bevinden waarvoor er ook plaatsen met veiligheidsgordels voorzien zijn in het voertuig.
6. Het voertuig beschikt over goed werkende remmen en een werkende parkeerrem.
7. Brandstof die toegelaten wordt is diesel, tenzij het voertuig origineel op benzine of LPG draait.
8. Het voertuig dient BA (België) / WA+ (Nederland) verzekerd te zijn en deze polis dient een clausule voor deelname aan 'pulling-wedstrijden' te bevatten. De deelnemer moet dit aan de organisatie kunnen aantonen.

### "Duitse Klasse"

1. Voor de deelnemende tractoren van de zo genaamde "Duitse Klasse" gelden exact dezelfde regels als hierboven eerder vermeld zijnde standaardtractoren. De afwijkingen hiervan zijn:
  - a. Trekhaakhoogte max 80 cm
    - i. Maar nooit boven hartlijn achteras
  - b. Een voertuig moet steigerbegrenzers hebben met sleepvoetjes en hiervoor geldt:
    - i. Dat de hefinrichting hiervoor gebruikt mag worden als deze degelijk geblokkeerd is, de snelkoppelingen degelijk vergrendeld zijn en de sleepvoetjes niet kunnen kantelen.
    - ii. Dat er geen verbinding mag zijn tussen de beide hefarmen of beide steigerbegrenzer en de trekhaak.
    - iii. Dat de steigerbegrenzers geen hinder mogen vormen bij het aanhaken.
    - iv. Dat de steigerbegrenzer het voertuig moeten kunnen dragen in de zwaarste gewichtsklasse waarin het deelneemt.
    - v. De steigerbegrenzer mag max. 25 cm boven de grond uitkomen en moet min. 20 cm achter de tractor uitkomen.

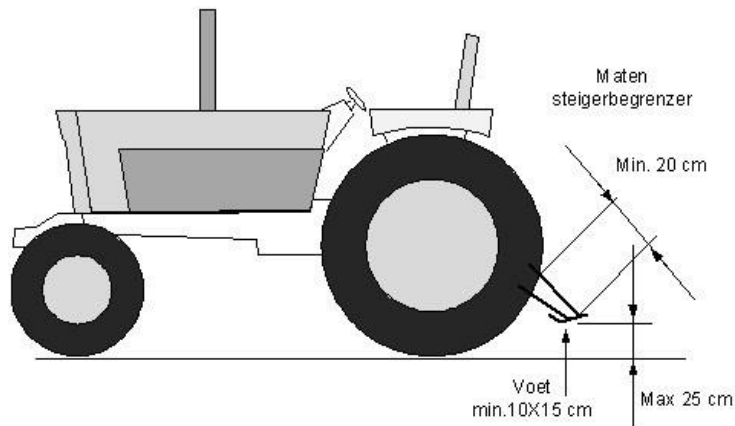

### Grasmaaier

1. De grasmaaiertrek is bedoeld voor gazon-zitmaaiers die voldoen aan alle richtlijnen, gesteld in dit reglement of bij nader inzien vastgesteld door de wedstrijdleiding.
2. Een deelnemer moet bekwaam genoeg zijn om zelfstandig en alleen een trek met een grasmaaier veilig te voltooien. Dit wordt beoordeeld door de wedstrijdleiding en kan bij nader inzien gewijzigd worden.
3. Een deelnemer deint zich te houden aan het algemeen reglement van organisatie alsook aan de coronamaatregelen gedurende het evenement.
4. Bij discussie beslist de wedstrijdleiding te allen tijde. Zowel deelnemer als begeleider dienen zich te houden aan de instructies van de wedstrijdleiding. Deze instructies zijn bindend.
5. De grasmaaier moet voorzien zijn van een trek-oog met een diameter van minimaal 30 mm en deze moet vrij toegankelijk zijn en op maximaal 30 cm van de grond bevestigd worden. Alsook niet hoger dan de hartlijn van de achter as bevestigd zijn.
6. De begeleider van de wedstrijd is door de organisatie aangesteld om het al dan niet beoordelen over een grasmaaier, alsook deze complementair trachten met de wedstrijd.

### Minitractor

1. Een minitractor moet voldoen aan het gewicht van de ingeschreven klasse.
2. Een deelnemer deint zich te houden aan het algemeen reglement van organisatie alsook aan de coronamaatregelen gedurende het evenement.
3. Trekhaakhoogte van de minitractor mag niet hoger zijn als 50cm, of niet hoger zijn als de hartlijn van de achteras.
4. De begeleider van de wedstrijd, aangesteld door de organisatie, is gerechtigd met akkoord van eerder vernoemde organisatie om een minitractor toe te laten in de wedstrijd die afwijkt van de conforme regels. Deze regel geldt louter en alleen voor de minitractor wedstrijd en is bedoeld om kinderen te laten deelnemen mits begeleider en mits deze bekwaam getracht worden.

### Controle

Bij enige twijfel qua voldoening aan het reglement en de eisen van de ingeschreven klassen of steekproefsgewijs kan het bestuur controle doen op eender welke trekker en indien nodig de deelnemer en trekker van klasse veranderen of diskwalificeren.

## Vragen of opmerkingen

Bij vragen of opmerkingen kan u hier terecht:

- [info@groenekringpelt.be](mailto:info@groenekringpelt.be)

Veel succes,

